

По вопросам продаж и поддержки обращайтесь:

Архангельск (8182)63-90-72	Краснодар (861)203-40-90	Санкт-Петербург (812)309-46-40
Астана (7172)727-132	Красноярск (391)204-63-61	Саратов (845)249-38-78
Астрахань (8512)99-46-04	Курск (4712)77-13-04	Севастополь (8692)22-31-93
Барнаул (3852)73-04-60	Липецк (4742)52-20-81	Симферополь (3652)67-13-56
Белгород (4722)40-23-64	Магнитогорск (3519)55-03-13	Смоленск (4812)29-41-54
Брянск (4832)59-03-52	Москва (495)268-04-70	Сочи (862)225-72-31
Владивосток (423)249-28-31	Мурманск (8152)59-64-93	Ставрополь (8652)20-65-13
Волгоград (844)278-03-48	Набережные Челны (8552)20-53-41	Сургут (3462)77-98-35
Вологда (8172)26-41-59	Нижний Новгород (831)429-08-12	Тверь (4822)63-31-35
Воронеж (473)204-51-73	Новокузнецк (3843)20-46-81	Томск (3822)98-41-53
Екатеринбург (343)384-55-89	Новосибирск (383)227-86-73	Тула (4872)74-02-29
Иваново (4932)77-34-06	Омск (3812)21-46-40	Тюмень (3452)66-21-18
Ижевск (3412)26-03-58	Орел (4862)44-53-42	Ульяновск (8422)24-23-59
Казань (843)206-01-48	Оренбург (3532)37-68-04	Уфа (347)229-48-12
Калининград (4012)72-03-81	Пенза (8412)22-31-16	Хабаровск (4212)92-98-04
Калуга (4842)92-23-67	Пермь (342)205-81-47	Челябинск (351)202-03-61
Кемерово (3842)65-04-62	Ростов-на-Дону (863)308-18-15	Череповец (8202)49-02-64
Киров (8332)68-02-04	Рязань (4912)46-61-64	Ярославль (4852)69-52-93
	Самара (846)206-03-16	

Единый адрес: mro@nt-rt.ru **Веб-сайт:** www.kvared.nt-rt.ru

Мотор-редукторы 1МЧ 63АМ. Техническое описание



Номинальная частота вращения тихоходного вала, n, об. мин	176	141	112	88	71	56	45	33	27	22	17
Передаточное число, ном.	8	10	12,5	16	20	25	31,5	40	50	63	80
Частота вращения входного вала, об/мин	1500										
Значение крутящих	55	67	84	100	86	100	130	111	100	71	85

моментов Мт, Нм												
Термическая мощность W, Квт	1,5	1,5	1,5	1,5	1,1	1,1	1,1	0,75	0,55	0,37	0,37	
Масса, кг не более	30				28			26		24		

Габаритные и присоединительные размеры

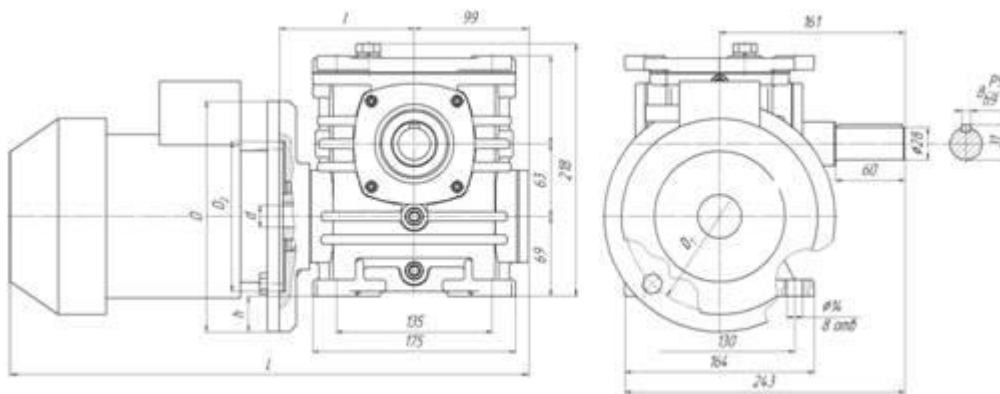

Размер, мм	L	h	D	D1	D2	d	l
АИР 63	416	11	160	130	110	14	113
АИР 71	455	31	200	165	130	19	123
АИР 80	477	31	200	165	13	22	133
АИР 90	513	56	250	215	180	24	133

Концы валов

Вариант исполнения конца тихоходного вала

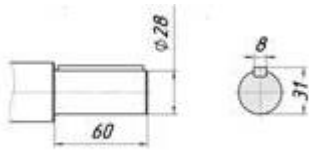

Вариант сборки 56 со шпончным отверстием

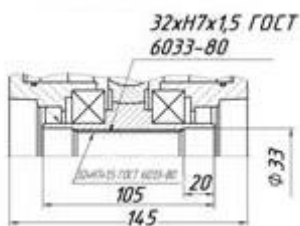

Вариант сборки 56 с шлицевым отверстием

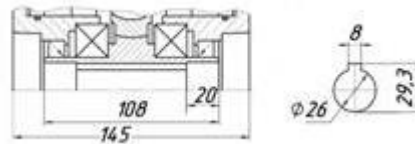

Вариант расположения двигателя

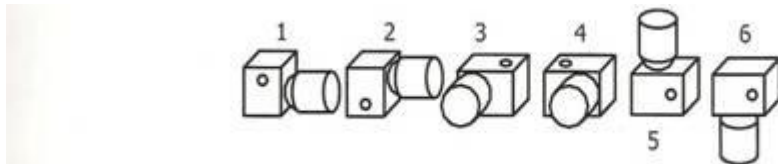

1. двигатель

горизонтальный, под тихоходным валом; 2. двигатель горизонтальный, над тихоходным валом; 3. двигатель горизонтальный, тихоходный вал вертикальный, справа от двигателя; 4. двигатель горизонтальный, тихоходный вал вертикальный, слева от двигателя; 5. двигатель расположен вертикально вверх, тихоходный вал горизонтальный; 6. двигатель расположен вертикально вниз, тихоходный вал горизонтальный;

Исполнение по расположению лап

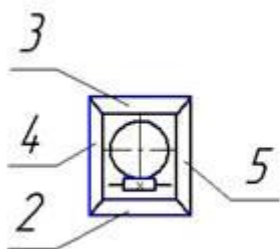

1- без лап,
 2- лапы со стороны червяка,
 3- лапы со стороны колеса,
 4- боковое расположение лап со стороны, противоположной выходному концу червяка,
 5- боковое расположение лап со стороны выходного конца червяка.

Исполнение по расположению клемной коробки электродвигателя

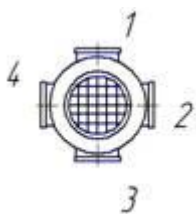

Примерные обозначения при заказе продукции

Мотор-редуктор МЧ-80-33/40-51-Ц-1-2-1-2-У3-С-380, ГОСТ Р50968-96 , где:

МЧ - тип редуктора -мотор-редуктор червячный;

80 - межосевое расстояние;

33 - номинальная частота вращения выходного вала, об/мин;

40 - номинальное передаточное число;

51 - вариант сборки по ГОСТ 20373-94;

Ц - цилиндрический конец выходного вала;

1 - вариант расположения двигателя;

2 - вариант крепления к приварочной плоскости;

1- вариант крепления клеммой коробки двигателя;

2 - категория точности по ГОСТ Р 50891-96

У3 - вид климатического исполнения по ГОСТ 15150-69;

С - наличие в редукторной части смазки;

380 - номинальное напряжение сети переменного тока, 380 В;

По вопросам продаж и поддержки обращайтесь:

Архангельск (8182)63-90-72	Краснодар (861)203-40-90	Санкт-Петербург (812)309-46-40
Астана (7172)727-132	Красноярск (391)204-63-61	Саратов (845)249-38-78
Астрахань (8512)99-46-04	Курск (4712)77-13-04	Севастополь (8692)22-31-93
Барнаул (3852)73-04-60	Липецк (4742)52-20-81	Симферополь (3652)67-13-56
Белгород (4722)40-23-64	Магнитогорск (3519)55-03-13	Смоленск (4812)29-41-54
Брянск (4832)59-03-52	Москва (495)268-04-70	Сочи (862)225-72-31
Владивосток (423)249-28-31	Мурманск (8152)59-64-93	Ставрополь (8652)20-65-13
Волгоград (844)278-03-48	Набережные Челны (8552)20-53-41	Сургут (3462)77-98-35
Вологда (8172)26-41-59	Нижний Новгород (831)429-08-12	Тверь (4822)63-31-35
Воронеж (473)204-51-73	Новокузнецк (3843)20-46-81	Томск (3822)98-41-53
Екатеринбург (343)384-55-89	Новосибирск (383)227-86-73	Тула (4872)74-02-29
Иваново (4932)77-34-06	Омск (3812)21-46-40	Тюмень (3452)66-21-18
Ижевск (3412)26-03-58	Орел (4862)44-53-42	Ульяновск (8422)24-23-59
Казань (843)206-01-48	Оренбург (3532)37-68-04	Уфа (347)229-48-12
Калининград (4012)72-03-81	Пенза (8412)22-31-16	Хабаровск (4212)92-98-04
Калуга (4842)92-23-67	Пермь (342)205-81-47	Челябинск (351)202-03-61
Кемерово (3842)65-04-62	Ростов-на-Дону (863)308-18-15	Череповец (8202)49-02-64
Киров (8332)68-02-04	Рязань (4912)46-61-64	Ярославль (4852)69-52-93
	Самара (846)206-03-16	

Единый адрес: mro@nt-rt.ru **Веб-сайт:** www.kvadred.nt-rt.ru